

Caractéristiques

Finition phosphatée noire et protection antioxydante.

Tête plate spéciale de type trompette avec pointe Philips n° 2. [T]

Filetage avec angle optimisé qui facilite l'insertion de la vis. [M]

Pointe Clou : perce directement les profilés métalliques utilisés dans les installations de cloisons sèches. (N)

Chaque paquet comprend un embout Phillips #2.

Applications

Pour l'assemblage de plaques de plâtre sur ossature métallique de 0.80 mm d'épaisseur maximum.

CE Conformance à la norme
EN 14566+A1

EN14566+A1/CLASS 48/TMN

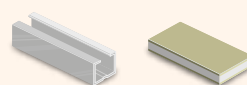

ART (Ød x L)	COD	L _r	Ød _s		
3,5 x 25	C5630450	Filetage Total	8 - 8,5	1.000	15.000
3,5 x 35	C5630451			1.000	10.000
3,5 x 45	C5630452			1.000	8.000
3,5 x 55	C5630453	50		500	5.000
3,9 x 25	C5633925	Filetage Total		1.000	13.000
3,9 x 35	C5633935			1.000	9.000
3,9 x 45	C5633945			1.000	8.000
3,9 x 55	C5633955	50		500	4.500
4,2 x 70	C5630455	50		500	4.000
4,2 x 80	C5630456	65		500	2.000
4,2 x 90	C5630457		500	2.000	
4,8 x 100	C5630458		500	2.000	
4,8 x 110	C5630461	500	2.000		
4,8 x 130	C5630462	500	2.000		

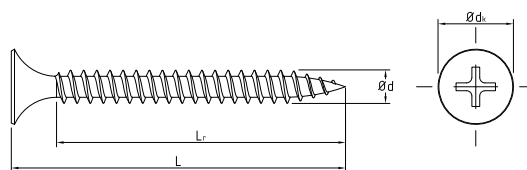

DONNÉES TECHNIQUES
Mesures en mm

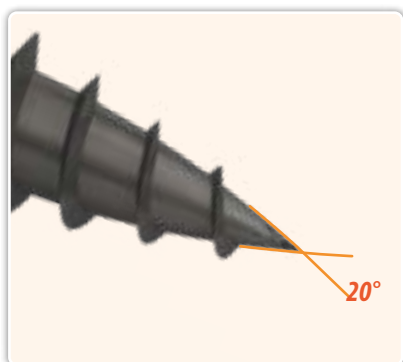

Pointe Clou [N] : perce des profilés métalliques jusqu'à 0,8 mm d'épaisseur.

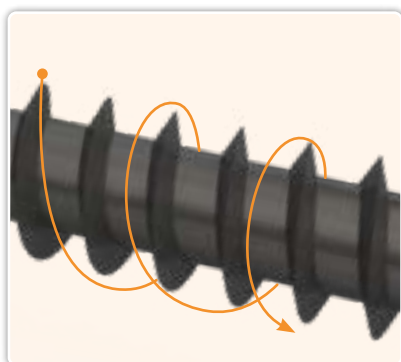

Filetage avec angle optimisé qui facilite l'insertion de la vis.

VIS PHOSPHATÉE POUR PLAQUE DE PLÂTRE - TABLEAU NORMATIF

Ce tableau montre quelques exemples de vis utilisées dans l'assemblage de plaques de plâtre. Les vis sont désignées par trois lettres correspondant à la tête, la tige (filetage) et la pointe.

TYPE	TÊTE		FILETAGE		POINTE		UTILISATION	DÉSIGNATION
	Description	Désignation	Description	Désignation	Description	Désignation		
Autotaraudeuse	Trompette plate	T	Moyen	M	Clou	N	Pour plaque de plâtre sur profilés métalliques de 0.8mm maxi	TMN
	Trompette plate	T	Large	H	Clou	N	Pour plaque de plâtre sur bois	THN
Autoperceuse	Trompette plate	T	Fin	S	Foret	D	Pour plaque de plâtre sur profilés métalliques de 2.25 – 3mm d'épaisseur	TSD

Les vis de type N (autotaraudeuses) doivent avoir leurs pointes conçues de manière à pouvoir pénétrer de 0,6 mm dans une tôle d'acier galvanisé conforme à la norme EN 10327.

Les vis de type D (autoperceuses) doivent avoir leurs pointes conçues de manière à pouvoir pénétrer de plus de 2 mm dans une tôle d'acier galvanisé conforme à la norme EN 10327.

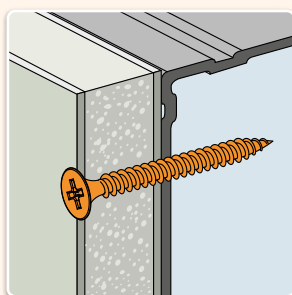

Vis TMN

Pour plaque de plâtre sur profilés métalliques de 0.8mm maximum

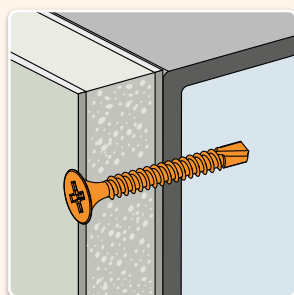

Vis TSD

Pour plaque de plâtre sur profilés métalliques de 2.25 à 3mm d'épaisseur

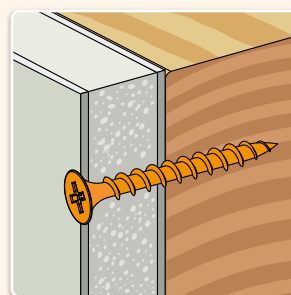

Vis THN

Pour plaque de plâtre sur bois

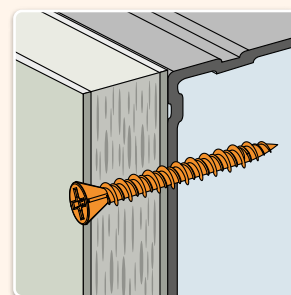

Vis HI-LO

Vis autotaraudeuse pour plaque de plâtre à Haute Densité